

# TROLLI-Heft

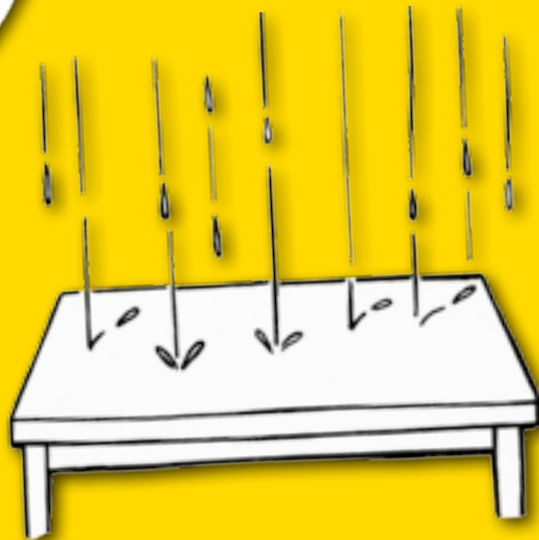

# TROLLI-Heft

## Phonetik • Übungslaut TR/DR

### Liebe Fachkundinnen und Fachkunden,

unsere beliebten TROLLI-Hefte gibt es jetzt bereits in der **dritten, komplett überarbeiteten Auflage**. Sie wurden 2011 völlig neu konzipiert und weitgehend mit **neuen Illustrationen** ausgestattet.

In den Heften der „Phonetik“-Reihe finden Sie zum jeweiligen Laut Material für alle Stufen des **van Riper'schen** Konzepts der Dyslalietherapie: Die Übungen steigern sich von der Laut- über die Silben- zur Wortebene und präsentieren schließlich den Laut in allen Positionen des Wortes, sowie auf Satz- und Textebene bis hin zum Transfer in die Alltagssprache.

Sinnvoll ergänzt wird das Konzept durch **Mund- und Symbolbilder, mundmotorische Vorübungen** und **Übungen zur Lautlokalisierung**.

Für die Differenzierung von Lauten und Lautgruppen nach phonologischen Prozessen haben wir nun drei eigene Übungshefte („Phonologie“) entwickelt. Dadurch steht in den Heften der Rubrik „Phonetik“ mehr Raum für Artikulationsübungen zur Verfügung.

### Liebe Eltern,

für Kinder, die mit der **Bildung bestimmter Laute** noch Schwierigkeiten haben, sind unsere TROLLI-Hefte der Reihe „Phonetik“ ein **idealer Weggefährte**. Die Übungen wurden für Kinder im Grund- und Vorschulalter entwickelt und eignen sich insbesondere zur **Unterstützung einer logopädischen Therapie**.

Die Inhalte sind dabei in eine **unterhaltsame Mischung** aus Bilderspielen, Würfelspielen, Mal- und Bastelübungen „verpackt“. So bleibt Ihr Kind motiviert bei der Sache und hat **Spaß am Üben**.

Die **neuen, liebevollen Zeichnungen** wurden bewusst schwarz-weiß belassen. So kann Ihr Kind jede einzelne Übung nach seinen eigenen Vorstellungen ausmalen.

Auf jeder Seite finden Sie außerdem einen Hinweis, welche **Hilfsmittel** notwendig sind (z.B. Malstifte, Schere, Farbwürfel).

Wir wünschen Ihnen allen und Ihrem Kind viel Spaß und Erfolg mit den TROLLI-Heften!



TRIALOGO Verlag  
Bücklein & Joekel GbR  
Postfach 102117  
D-78421 Konstanz

Fachliches Konzept: Ann Rotmann  
Umsetzung: Tobias Bücklein & Thomas Joekel  
Illustrationen: Nadine Bougie, Reinhard Trummer  
TROLLI-Männchen: Matthias Schwarz  
Layout: Thomas Joekel, Albert Schieß

Artikel-Nummer: 83206  
Stand: 11/2011  
Version: 1.0  
ISBN-Nummer: 978-3-930938-63-6

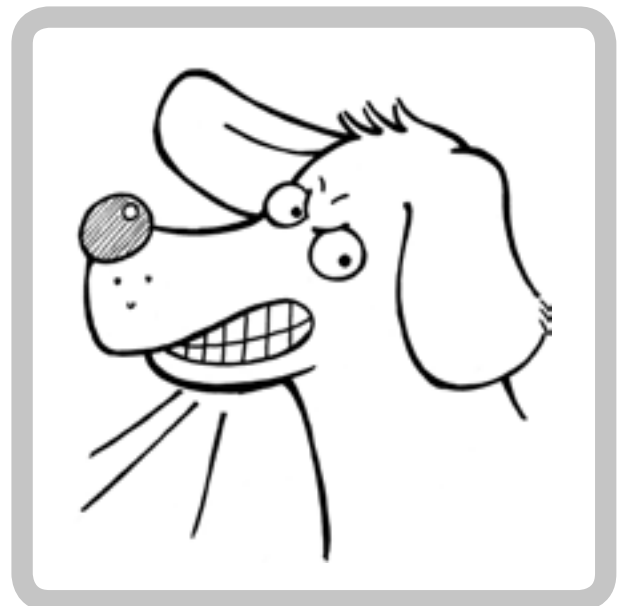
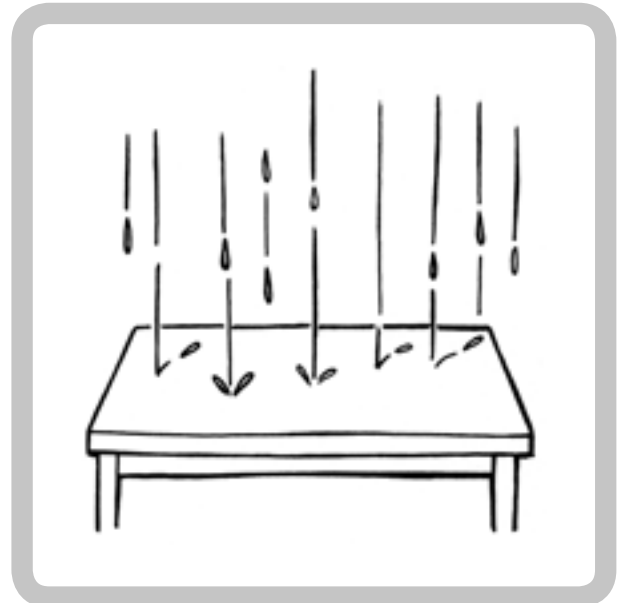
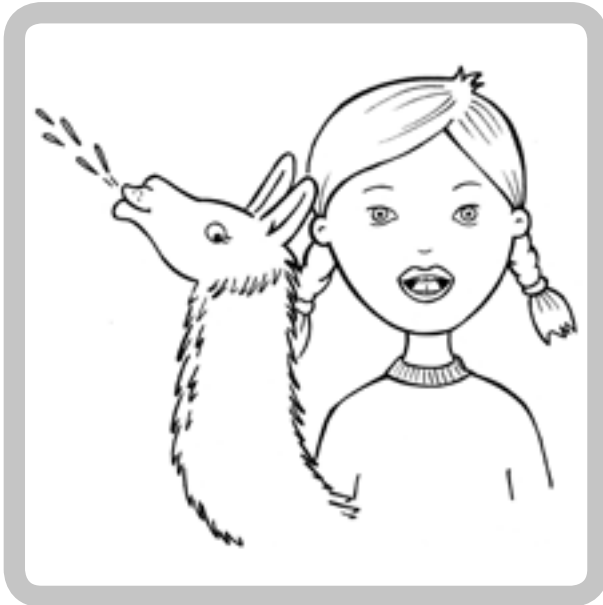

Hier kannst du sehen, wie „t“, „d“ und „r“ gesprochen werden. Das „t“ klingt wie ein spukendes Lama, das „d“ wie Regentropfen und „rrrr“ wie ein knurrender Hund. Schneide die Kärtchen aus, dann erinnern sie dich bei den Übungen immer wieder an diese Laute.

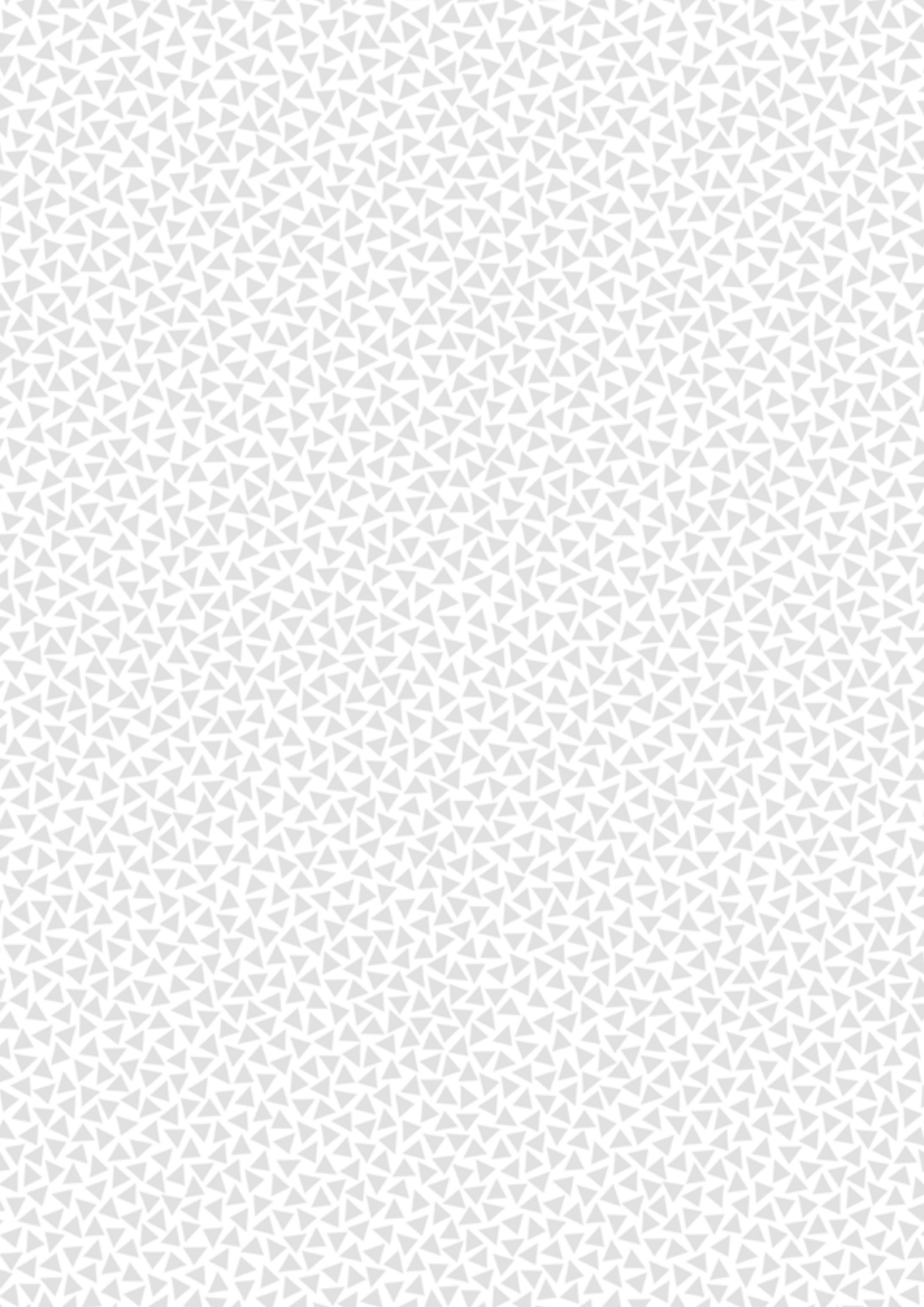

Aufstehen, der Wecker klingelt! Jedes Mal, wenn du ein „tr“  
gesagt hast, darfst du zwei Striche miteinander verbinden.

→ Malstifte.

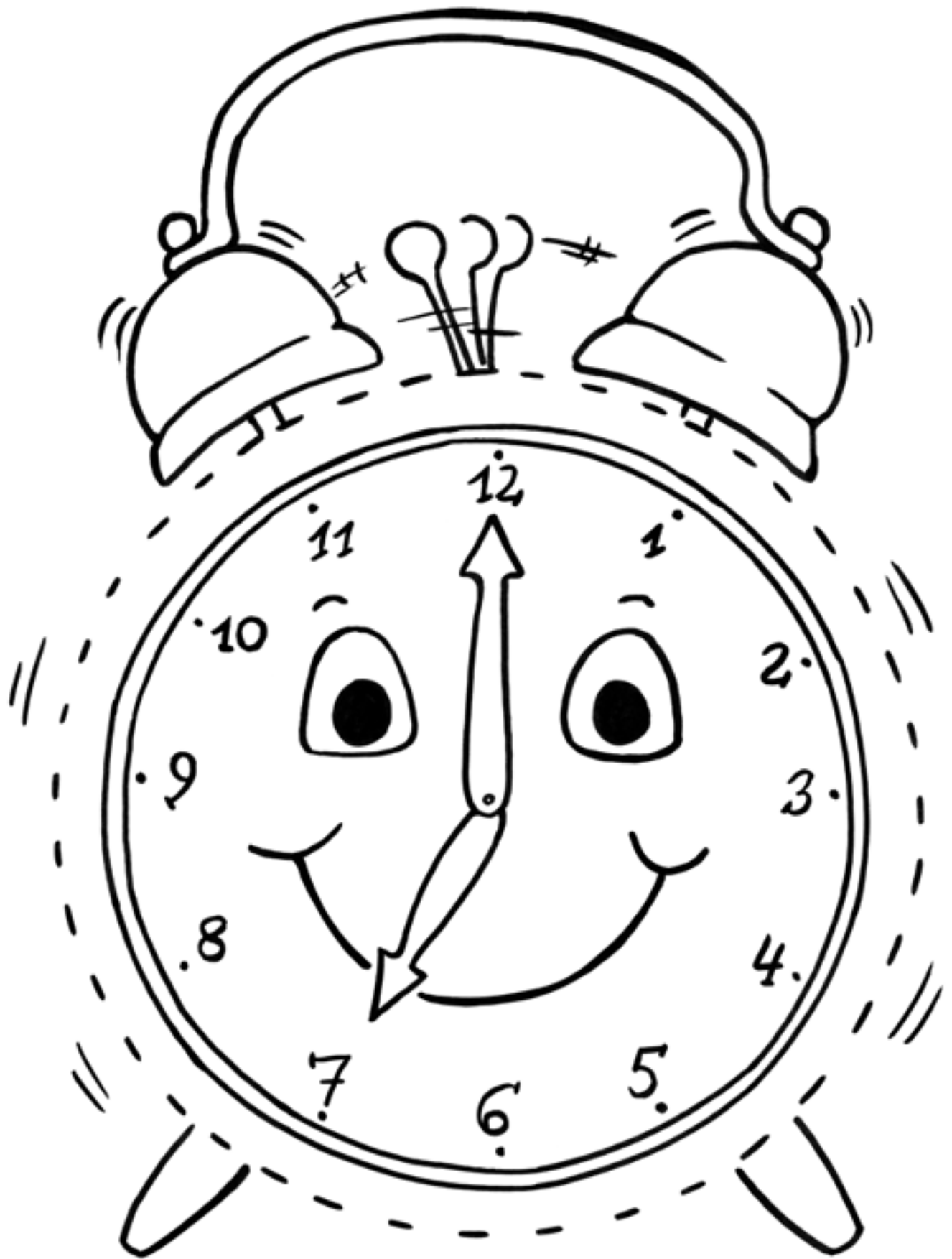

Was ein Geknatter: Vier Traktoren warten auf ein Wettrennen.  
Würfle und sprich entsprechend viele „tr“.  
Dabei darfst du jedes Mal zwei Striche verbinden, bis dein  
Traktor am Ziel ist.

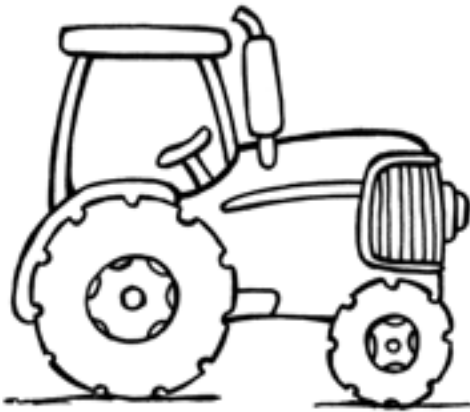

Aus einer Trompete ertönt oft ein freudiges „Traraaaa“! Bei diesem Würfelspiel darfst du auf jedem „Trompetenfeld“ trompeten. Wer zuerst bei der großen Trompete ist, hat gewonnen.

→ Malstifte, 3er-Würfel, Spielfiguren.

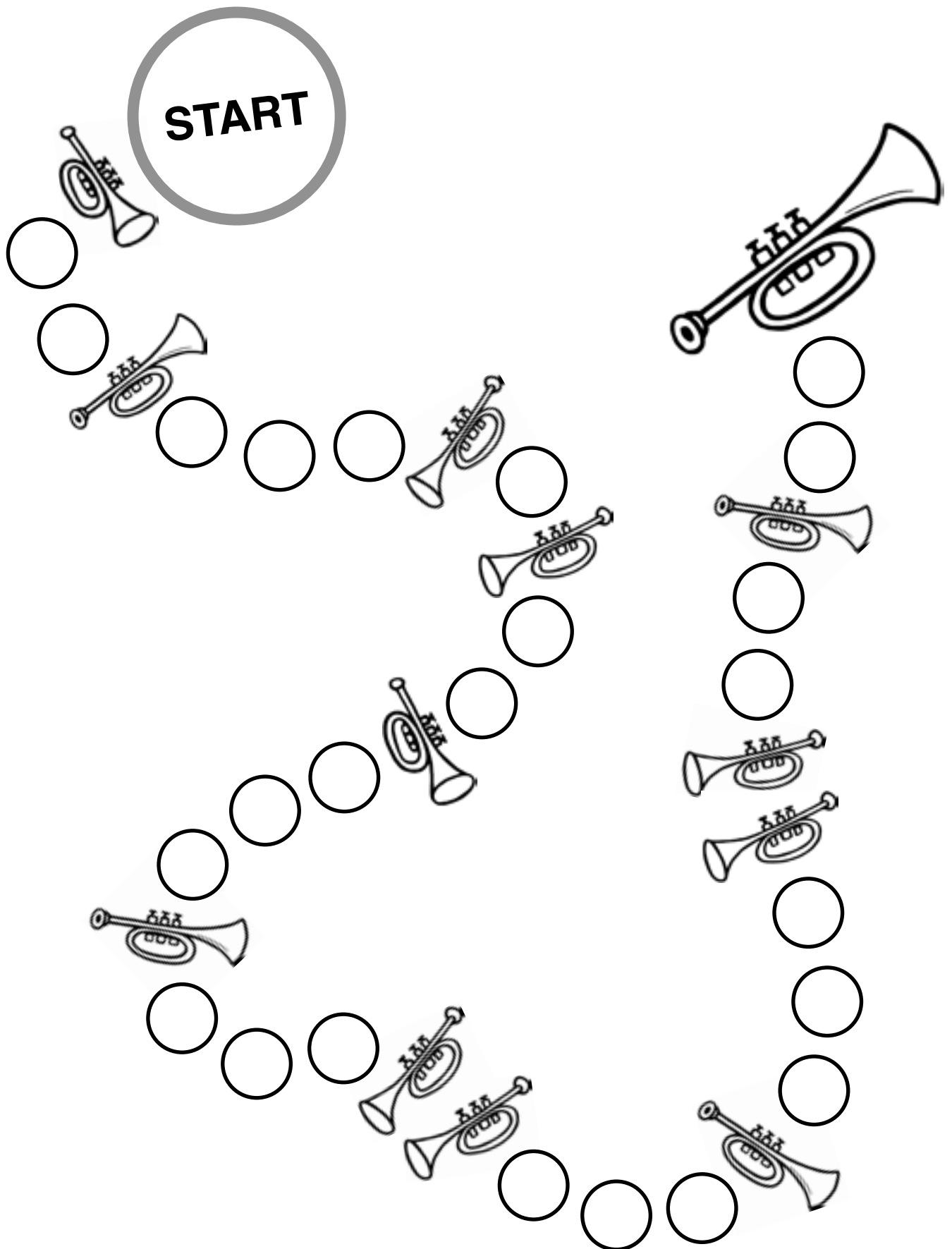

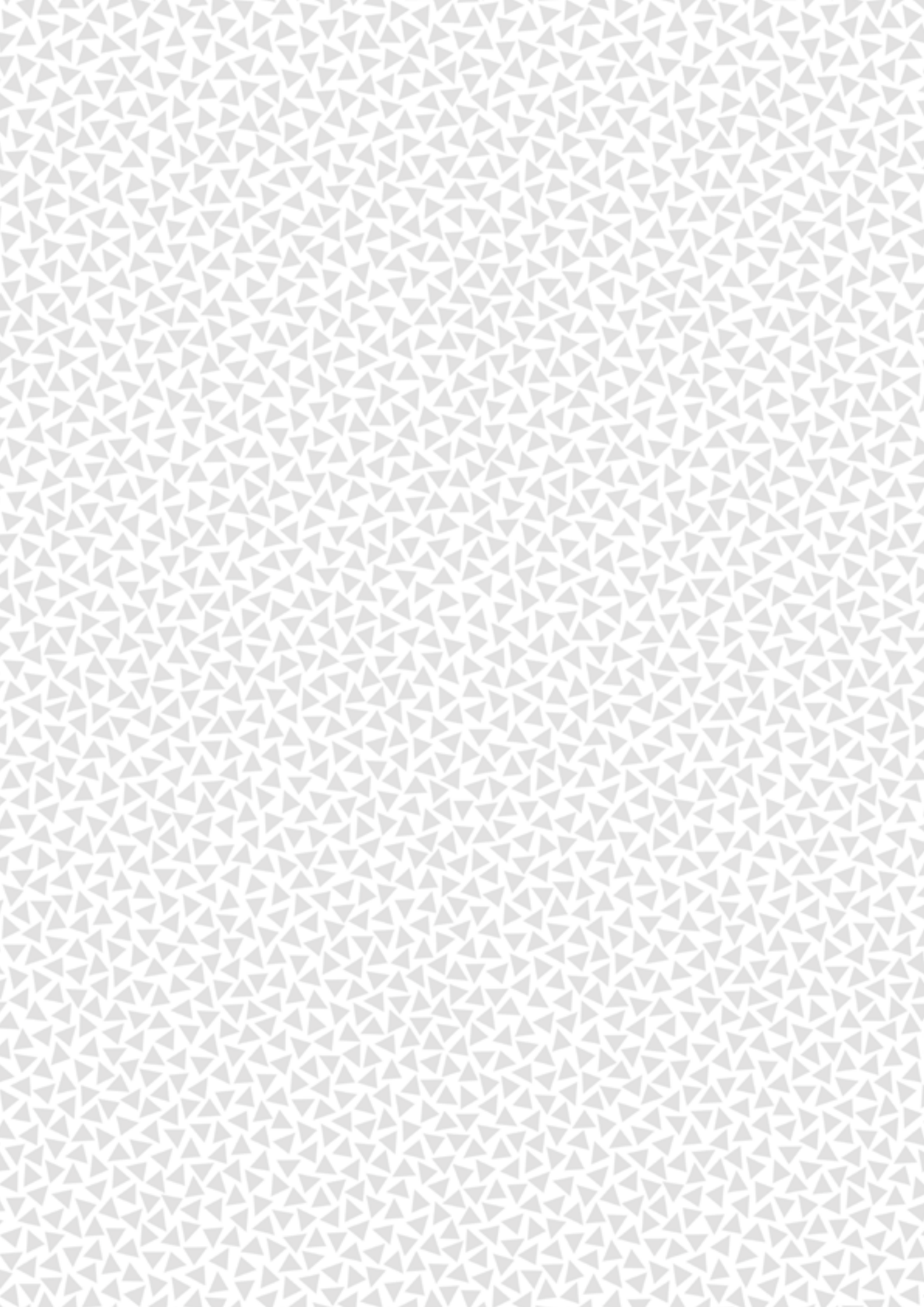



**Der arme Drache: Fliegen und Feuer spucken kann er zwar, aber er ist ganz nackt! Würfle und male ihm entsprechend viele Schuppen-Zacken auf den Rücken. Dabei sagst du jeweils „trö“, „dra“, „dre“ ...**

→ Malstifte, 3er-Würfel, Spielfiguren.

**Partnerspiel: Würfelt abwechselnd und zieht entsprechend der Augenzahl. Wer ist als erstes am Ziel?  
Während des Würfelspiels könnt ihr die Wörter üben.**

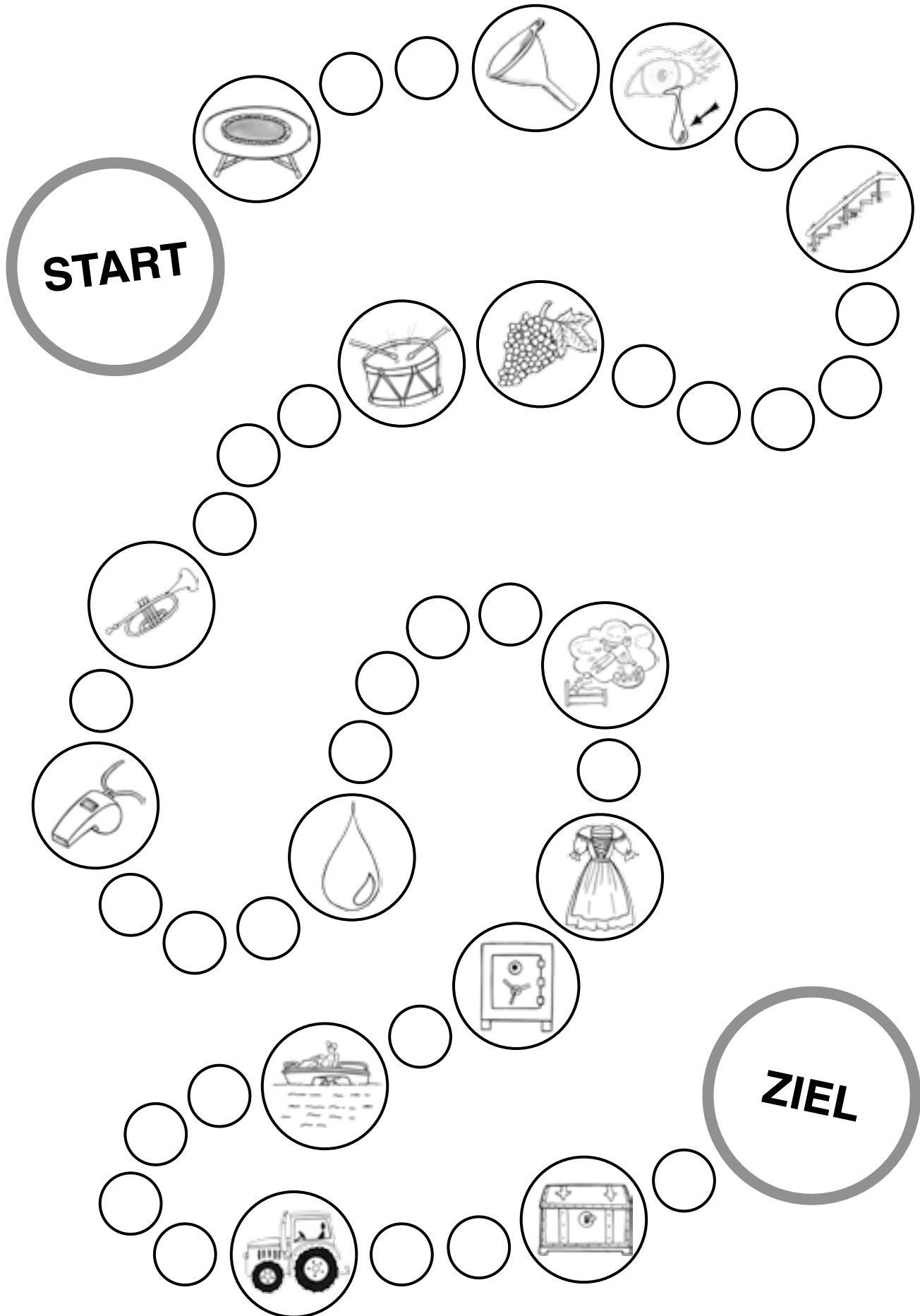



**Partnerspiel: Schneide die Bilder aus und lege sie im Kreis um den Ring oder Reifen. Jetzt gebt ihr der Marmor im Innenkreis einen leichten Stoß und schaut, wo sie stehen bleibt. Wer dieses Bild benennt, darf es behalten. Wer die meisten bekommt, hat gewonnen!**

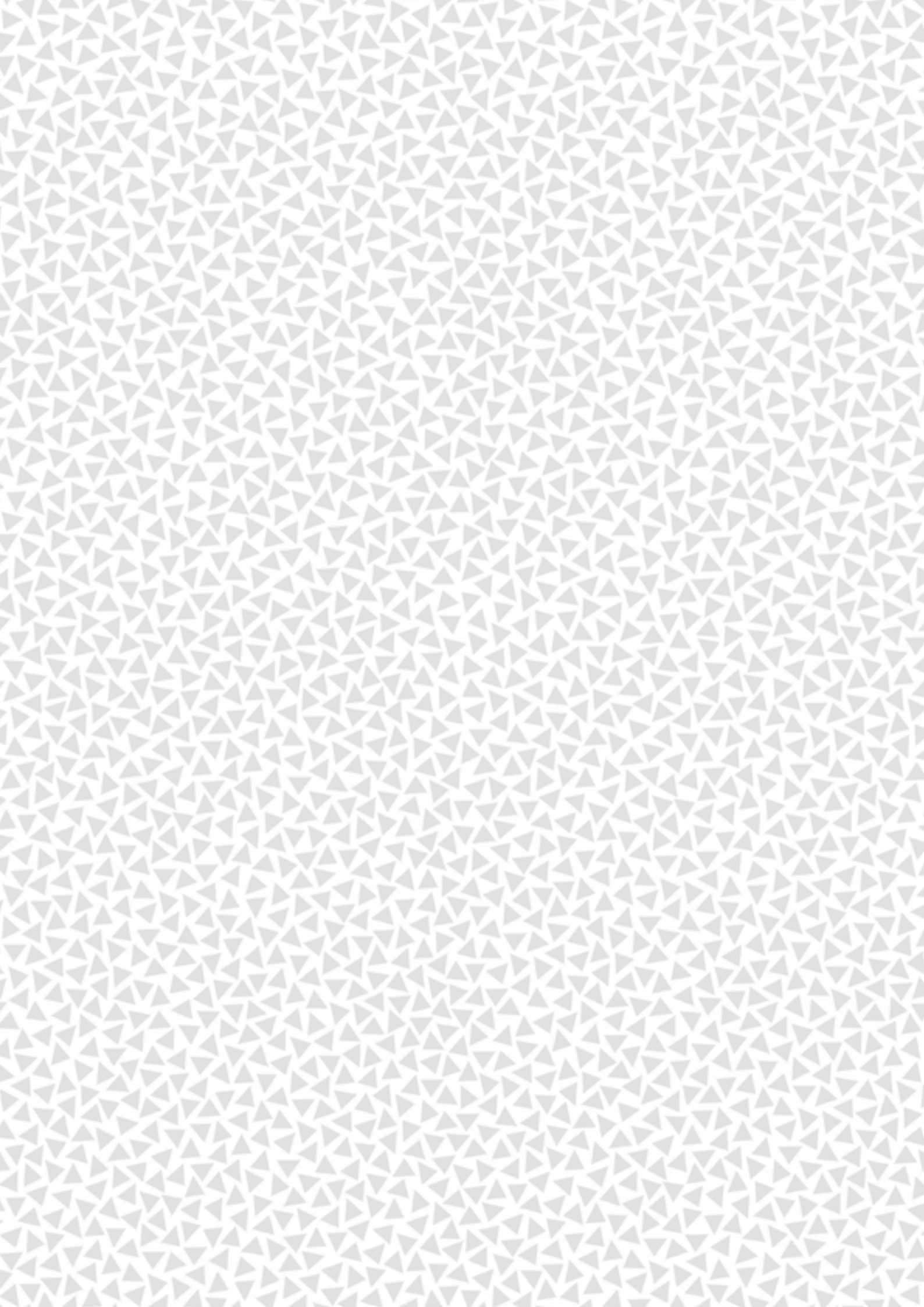

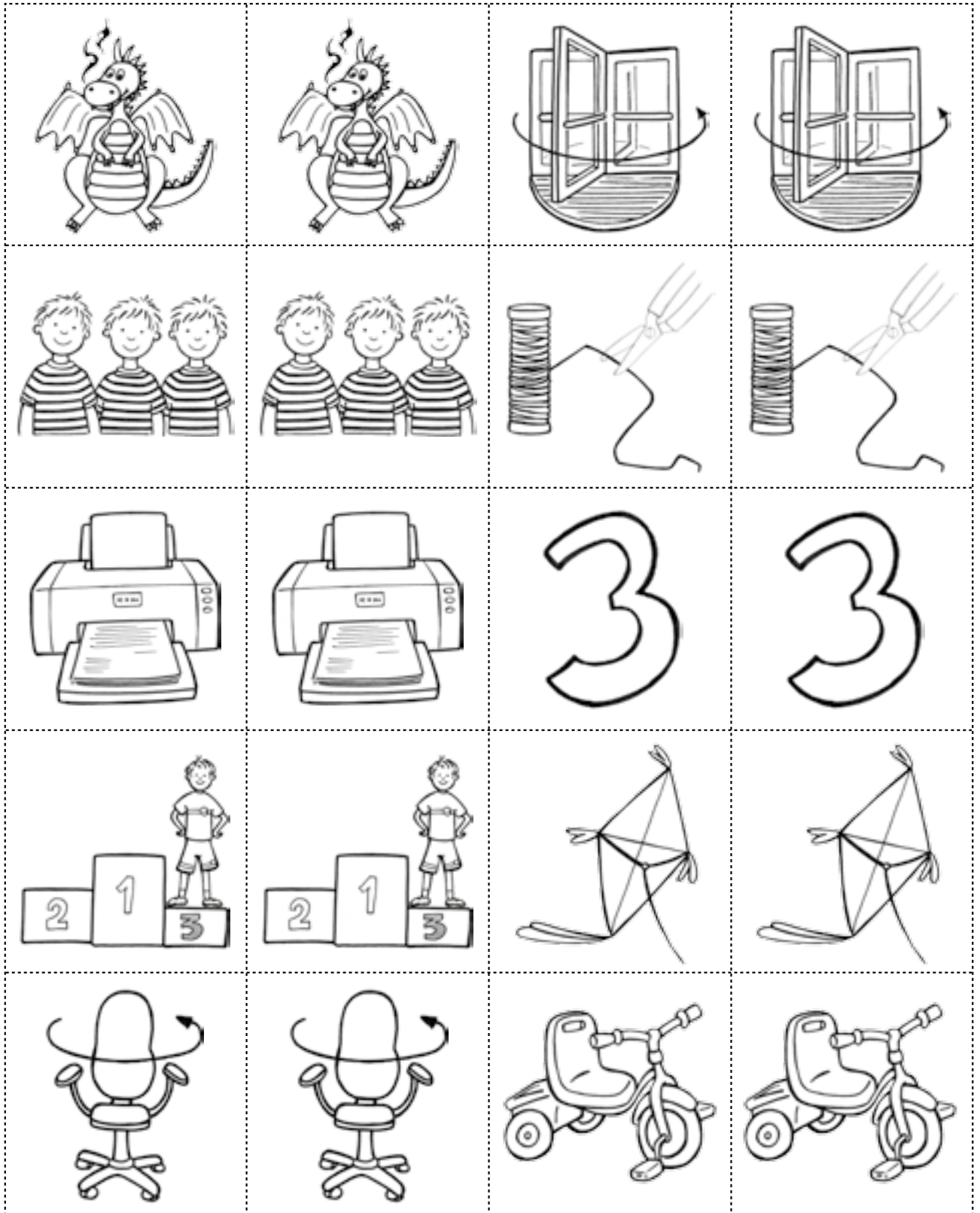

**Partnerspiel: Male die Karten an und schneide sie aus. Jetzt könnt ihr „Zwillingsbilder“ spielen und dabei das „dr“ am Anfang der Wörter üben.**

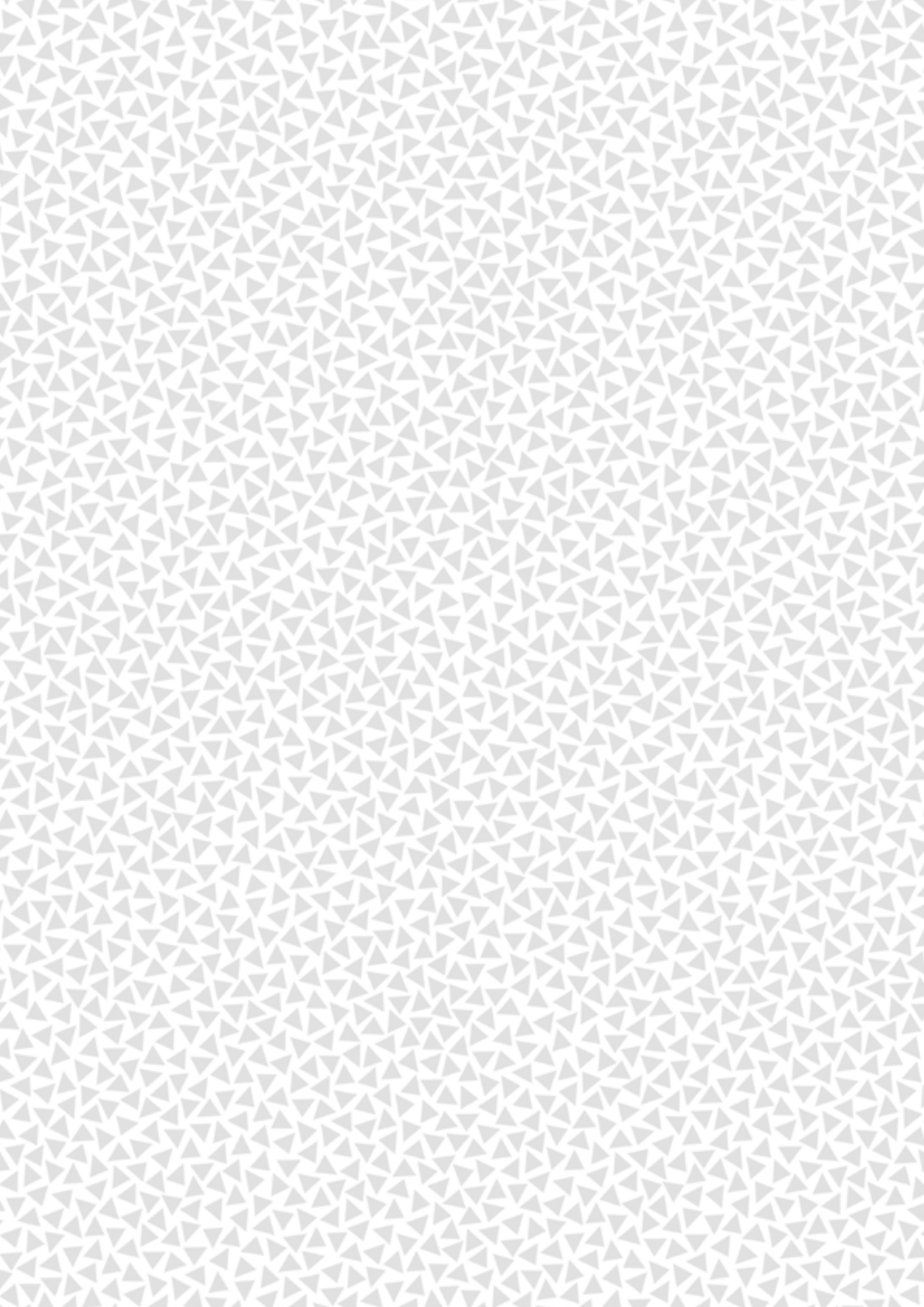

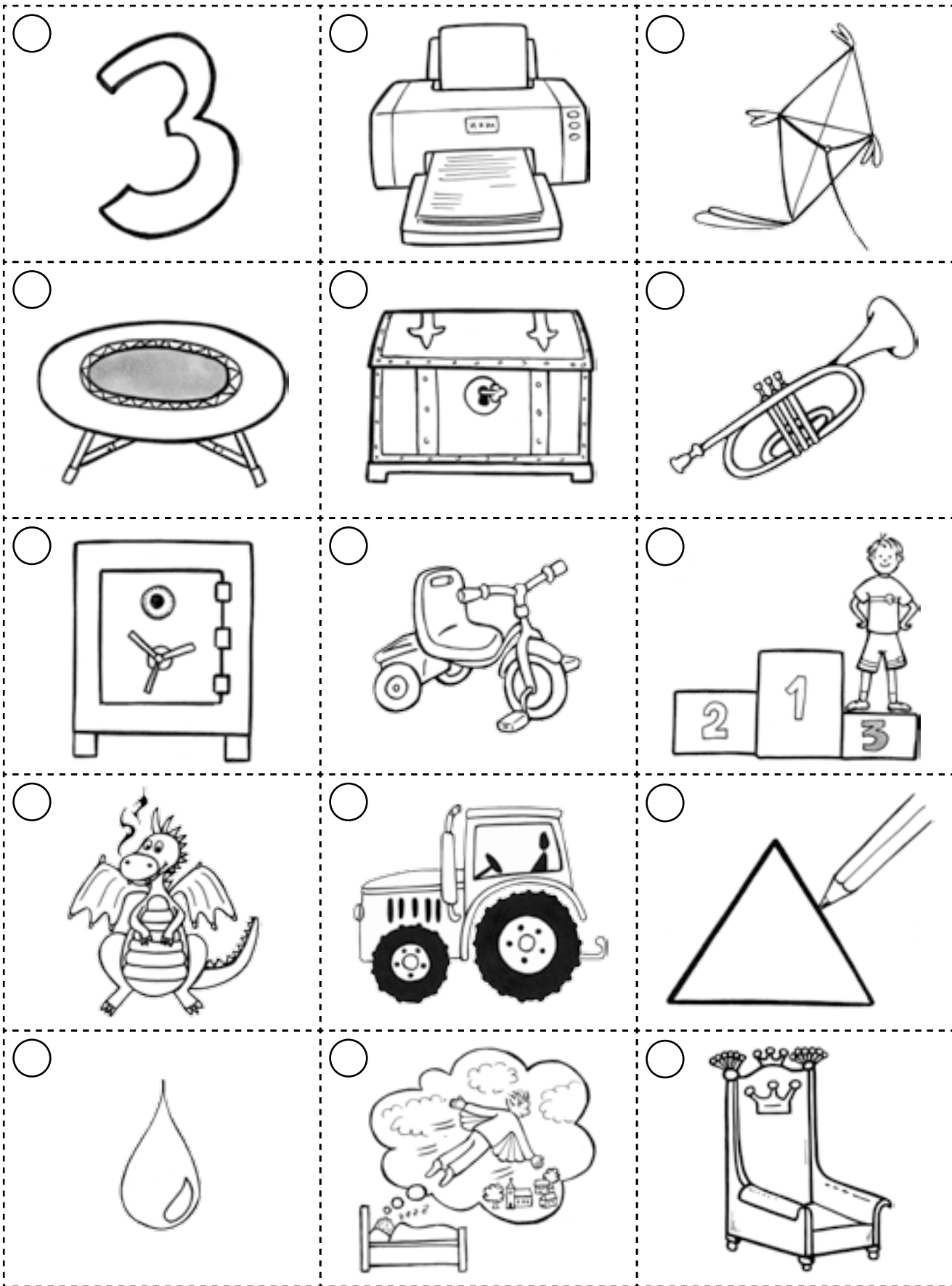



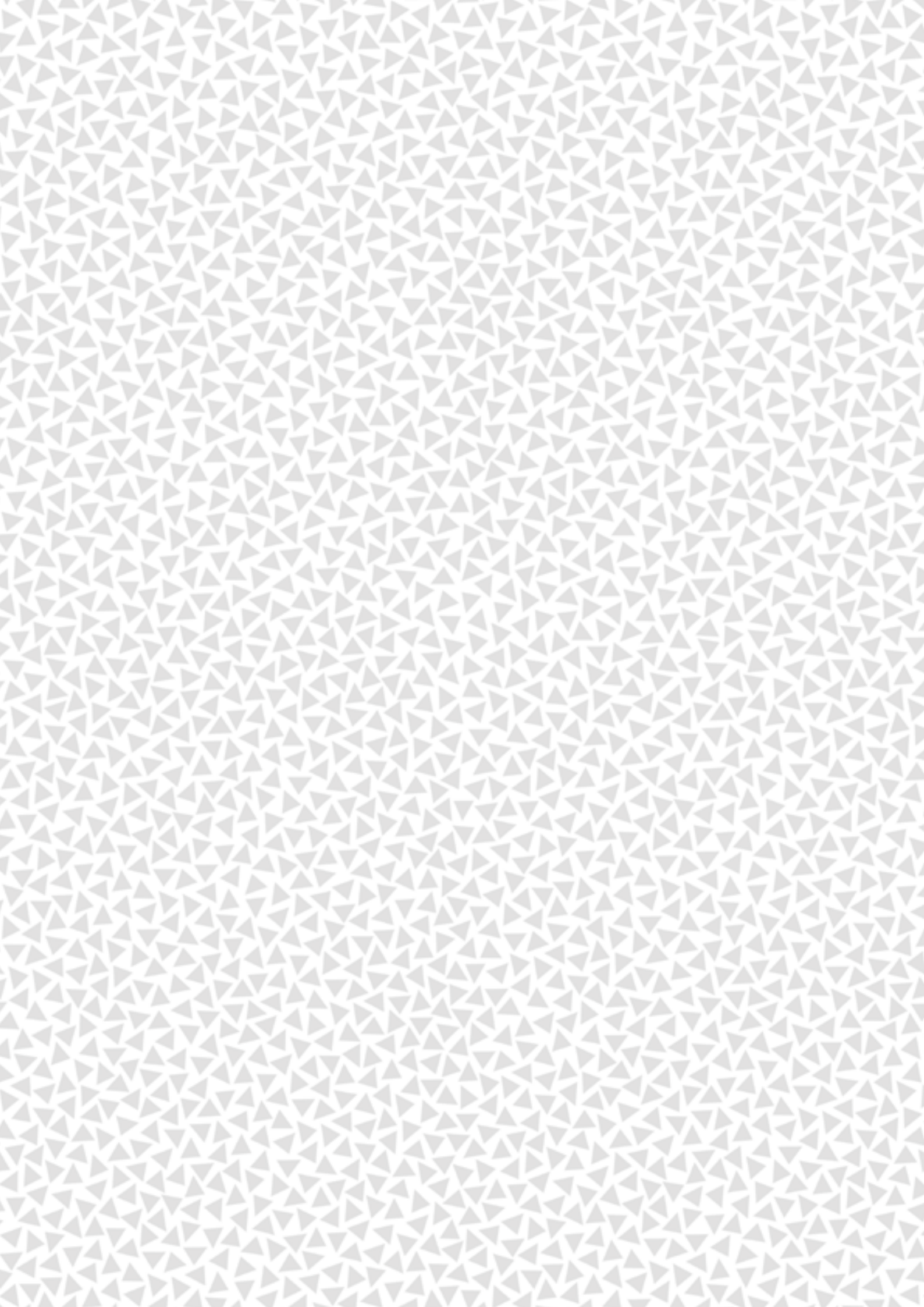

















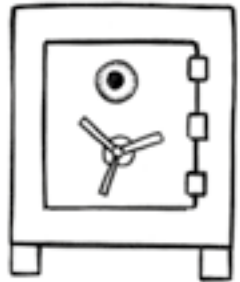

Male die Punkte neben den Bildern in den Farben deines Farbwürfels an und schneide die Spielkarten aus. Jetzt könnt ihr die Bilder durch Würfeln gewinnen.

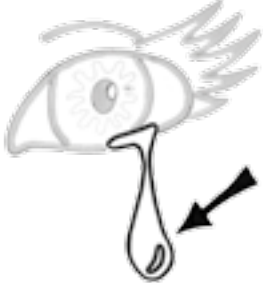

Schneide die Bilder aus und würfle mit dem Zahlenwürfel. So kannst du Bilder gewinnen und das „tr“ oder „dr“ üben.

→ Malstifte, Schere, 6er-Würfel.

 	 	 	 
 	 	 	 
 	 	 	 

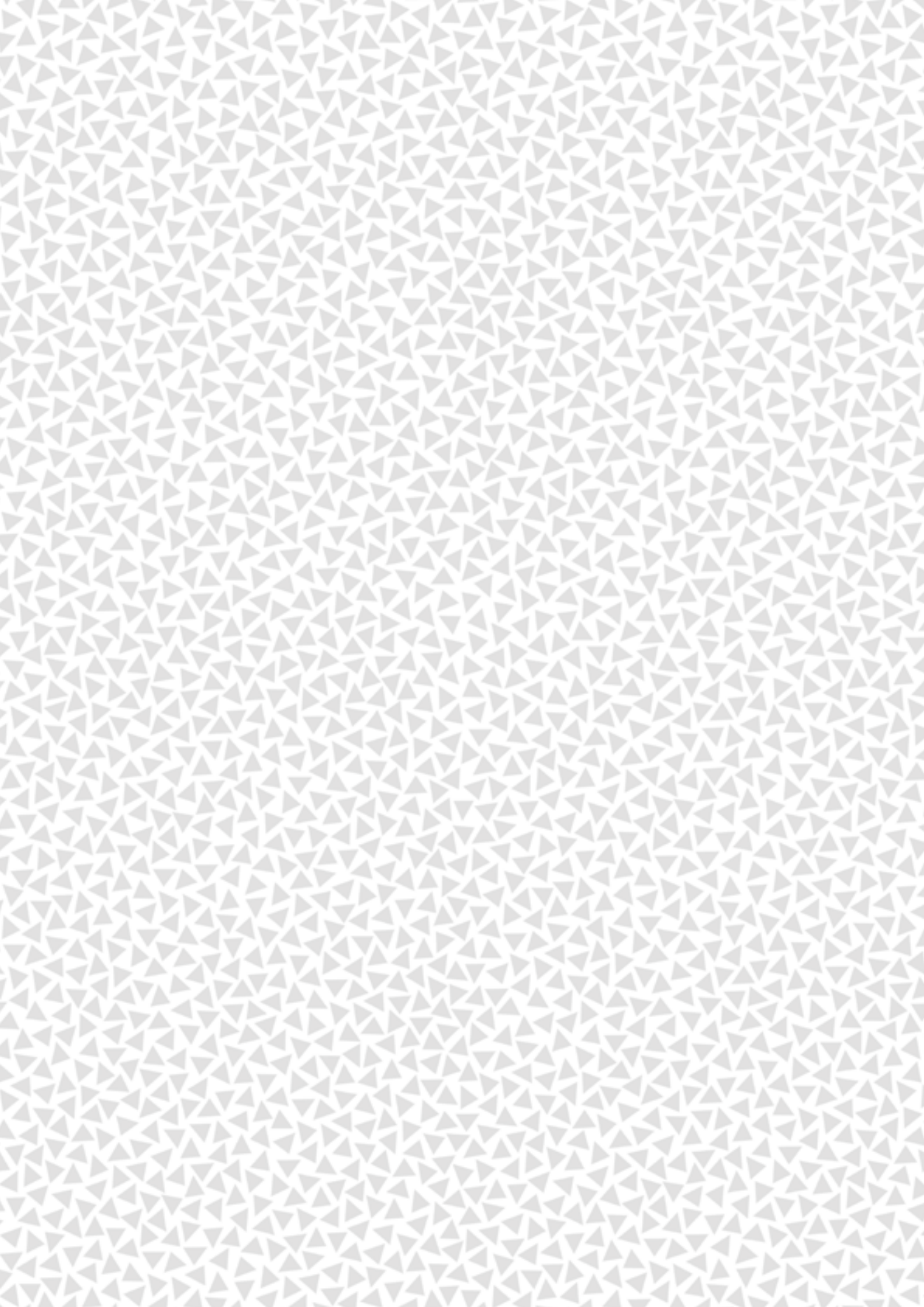

Male die Bilder an, schneide die Karten aus. Jetzt kannst du 3er-Quartett spielen und das „tr“ oder „dr“ üben.

→ Malstifte, Schere.

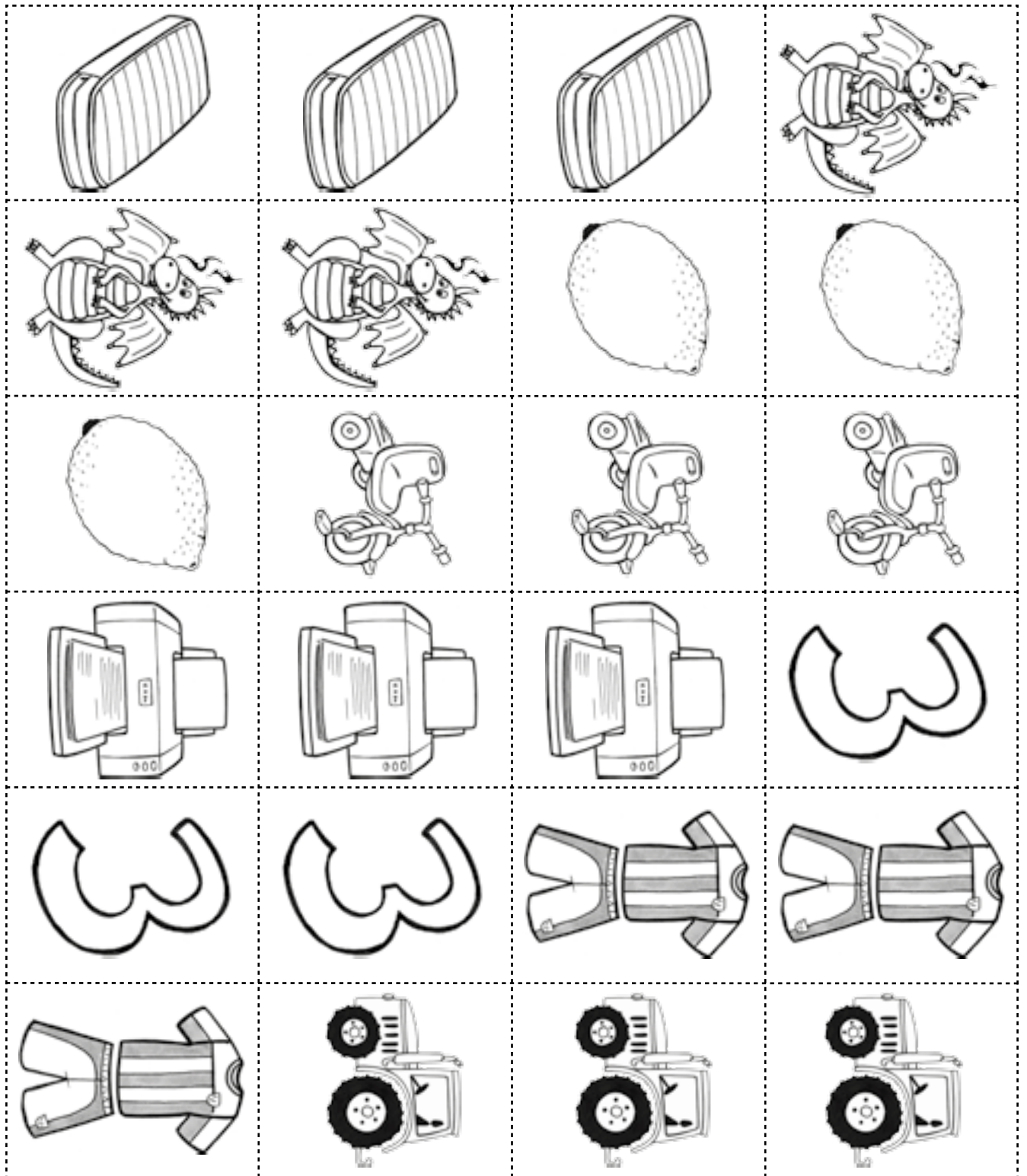

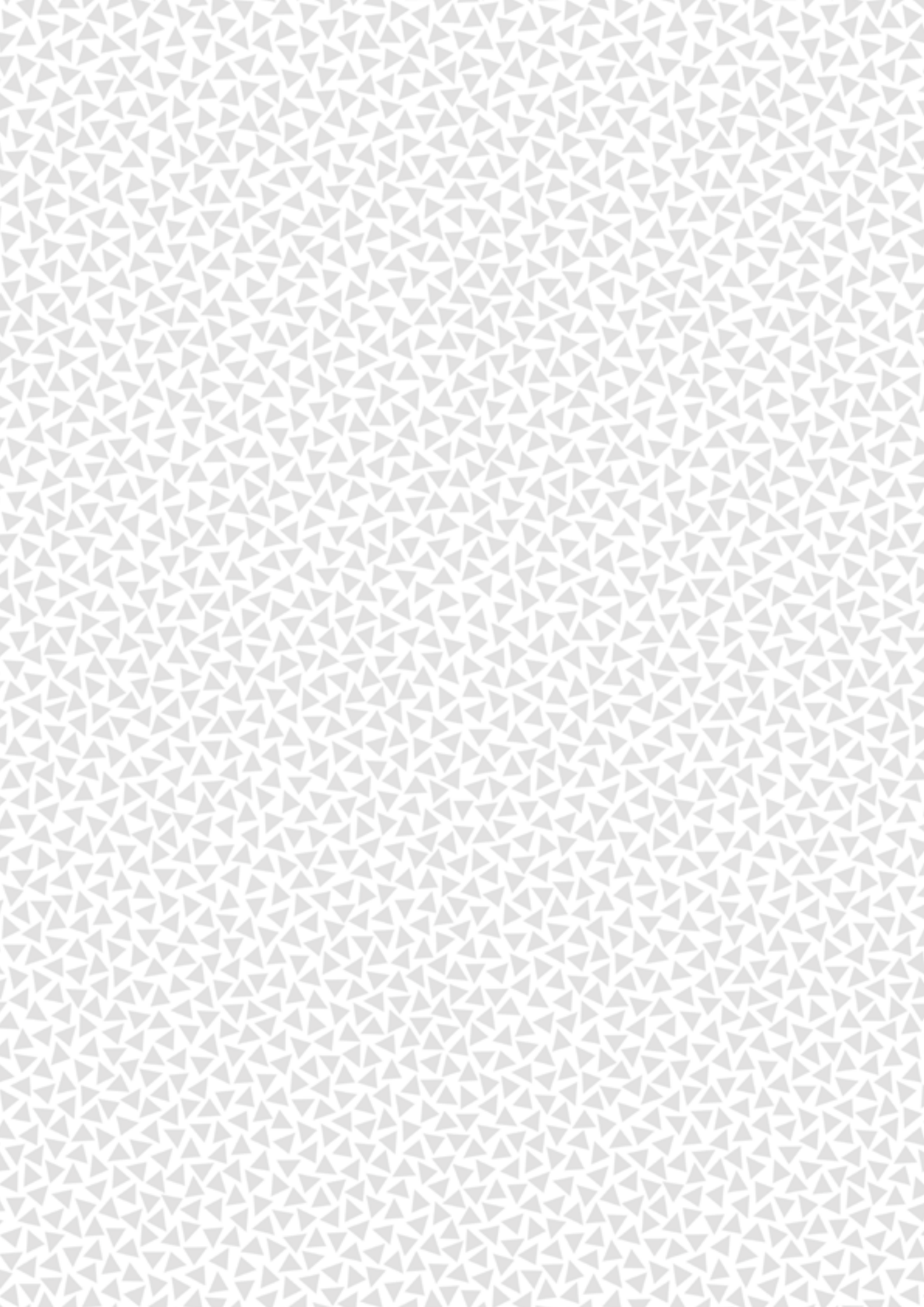



**Schau mal, hier im Wald haben sich 12 Sachen mit „tr“ oder „dr“ versteckt! Finde sie und male sie an.**

**Die Hexe kann Wörter verhexen!**

**Mit einem Hexenspruch wird aus einer Traube eine Schraube.  
Kannst du auch zaubern? Verbinde die verzauberten Wörter  
auf dem Besen mit den passenden darunter!**

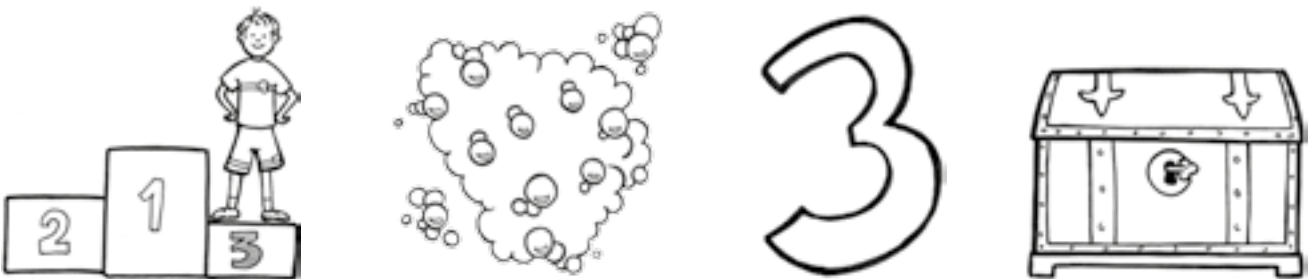
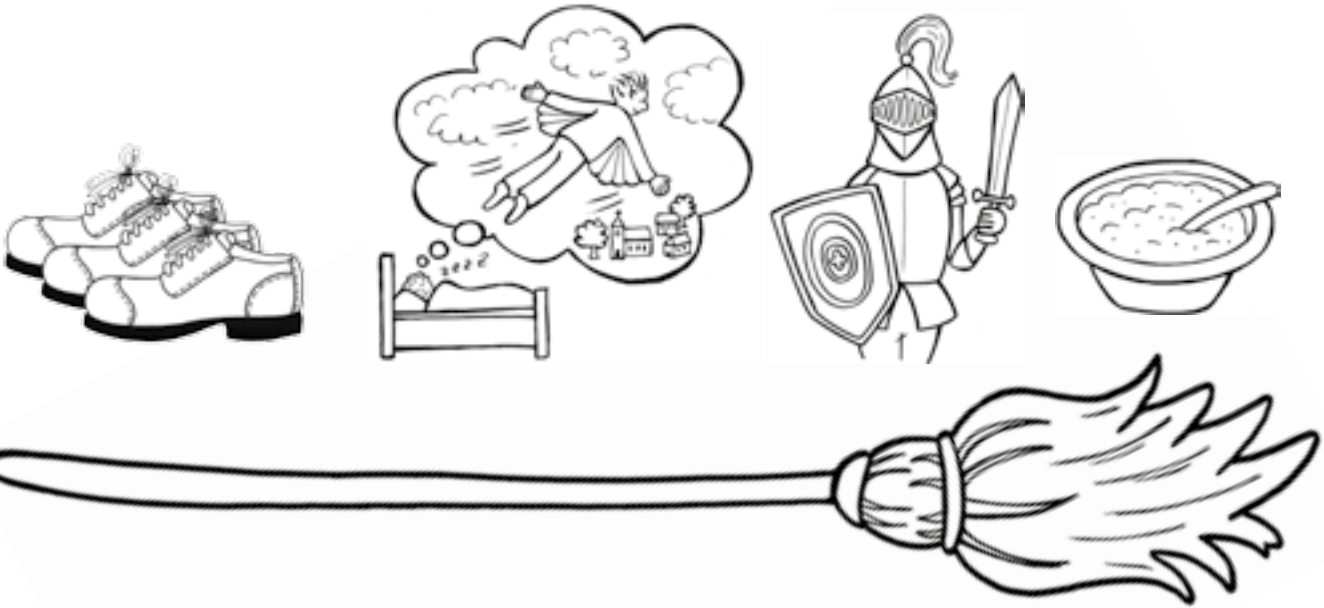

Partnerspiel: Male die gleichen Bilder gleich an und schneide die Kärtchen aus. Jetzt könnt ihr Domino spielen und das „tr“ üben.

→ Malstifte, Schere.

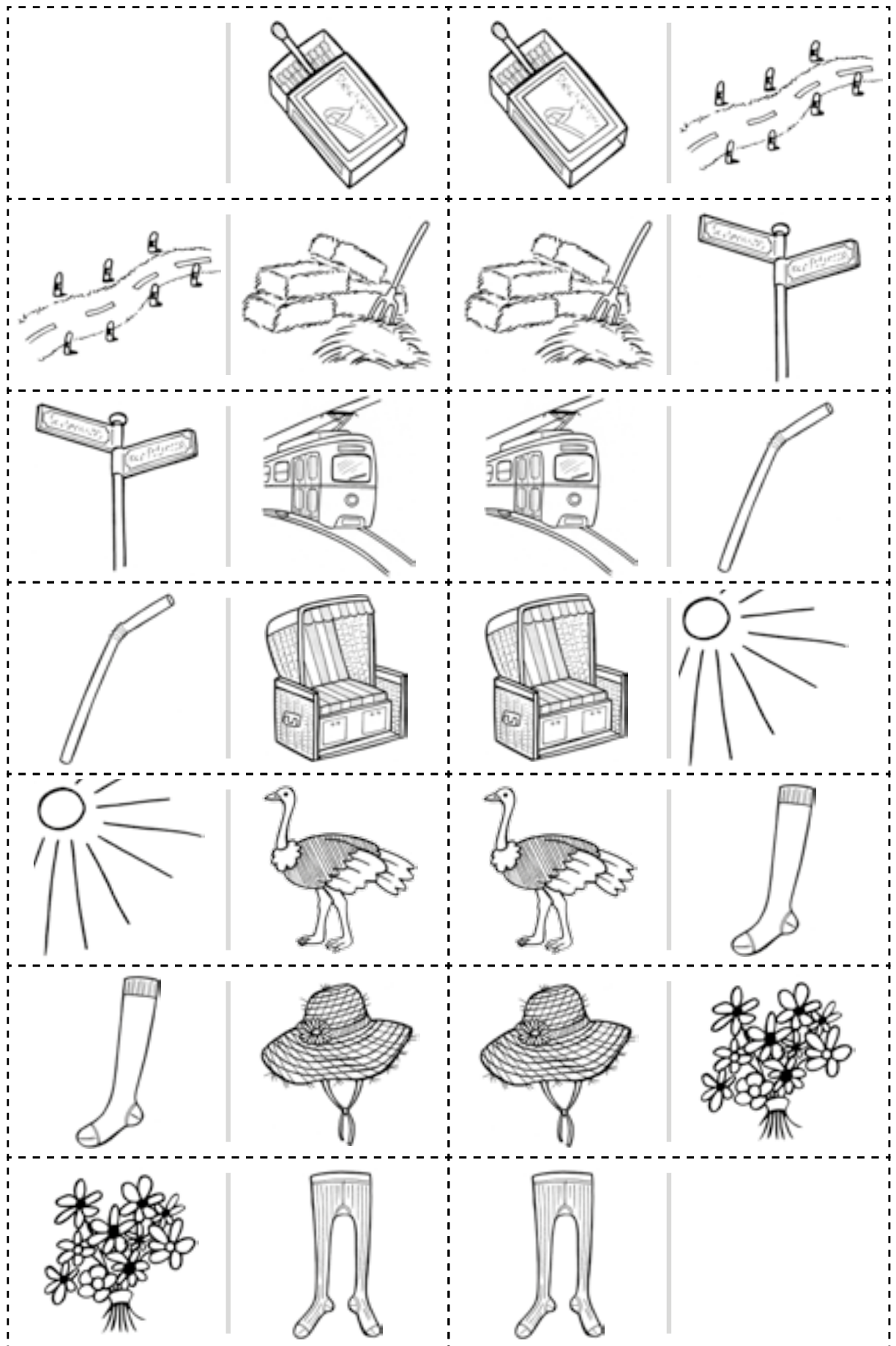

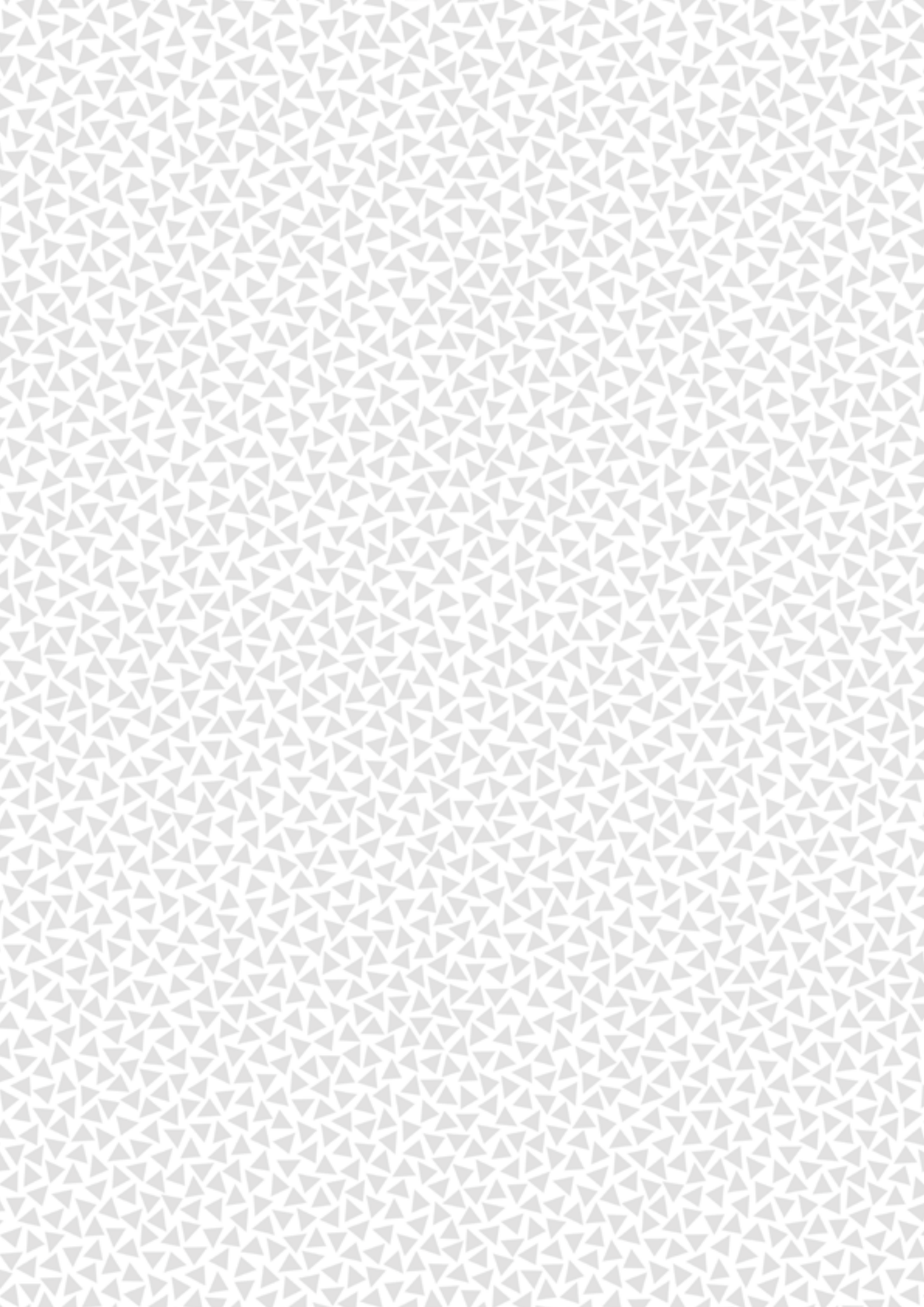

Drip und Drup sind mit ihren Dreirädern unterwegs.

→ Malstifte.

Findest du heraus, wer wo hinfährt?

„... fährt mit dem Dreirad zum/zur ...“



**Drip**



**Drup**

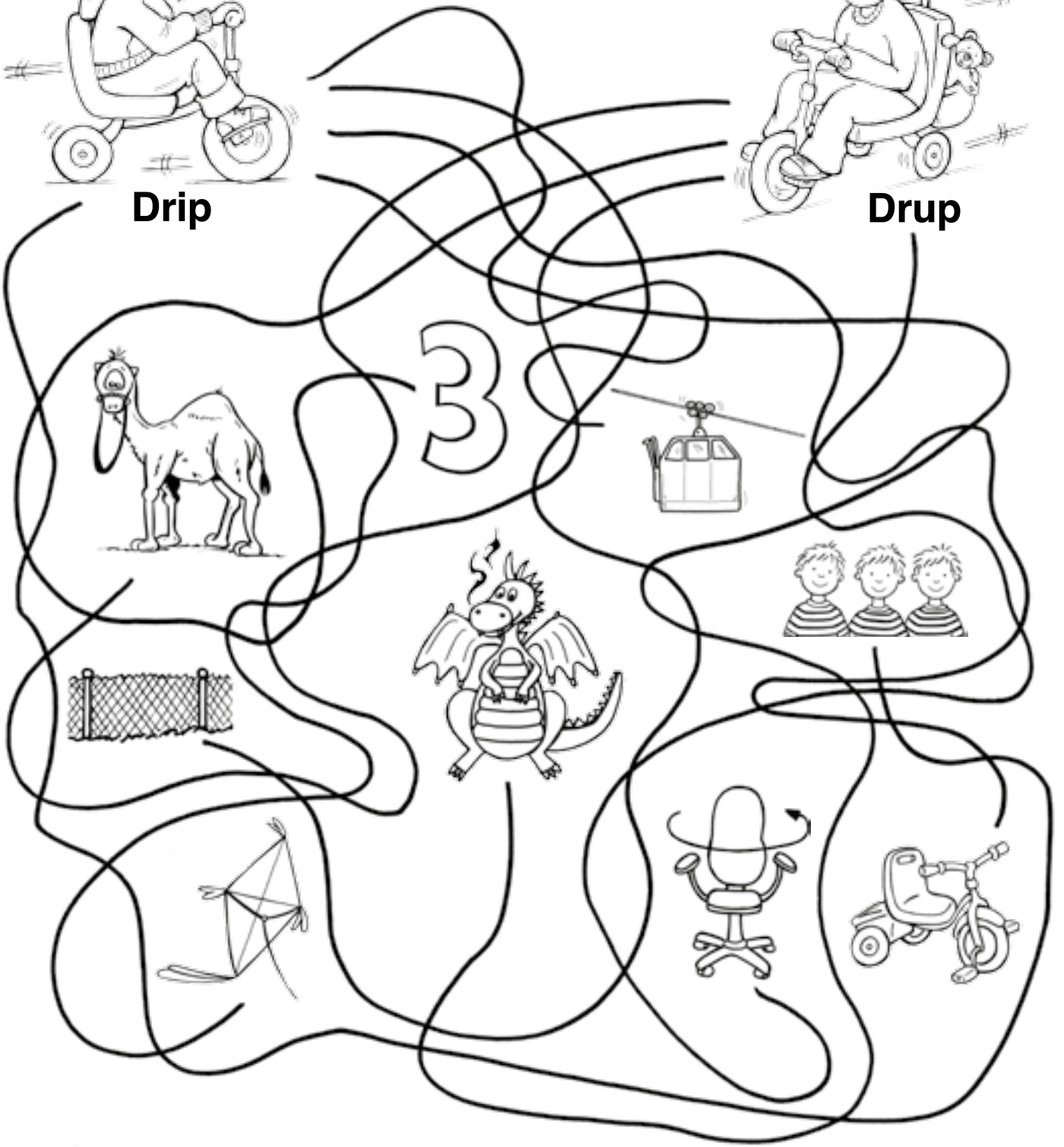

Andreas kennt schon viele schwierige Worte. Aber nicht immer weiß er genau, was damit gemeint ist ... Kannst du ihm helfen und das richtige Bild zeigen?

• Was ist ein Trio?

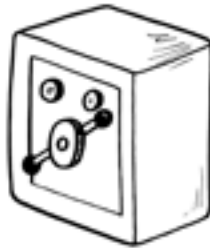

• Was ist eine Trense?



• Was ist ein Trimm-dich-Pfad?



• Was ist ein Tresor?



• Was ist ein Trog?



• Was ist ein Triumph?



• Was sind die Tropen?

• Was ist ein Trampel?



• Was ist ein Trubel?



Welches Kind liegt auf welcher Matratze? Fahre jede Linie mit einem Buntstift nach und du wirst die richtige Matratze finden.

„Der Junge träumt auf dieser Matratze.“

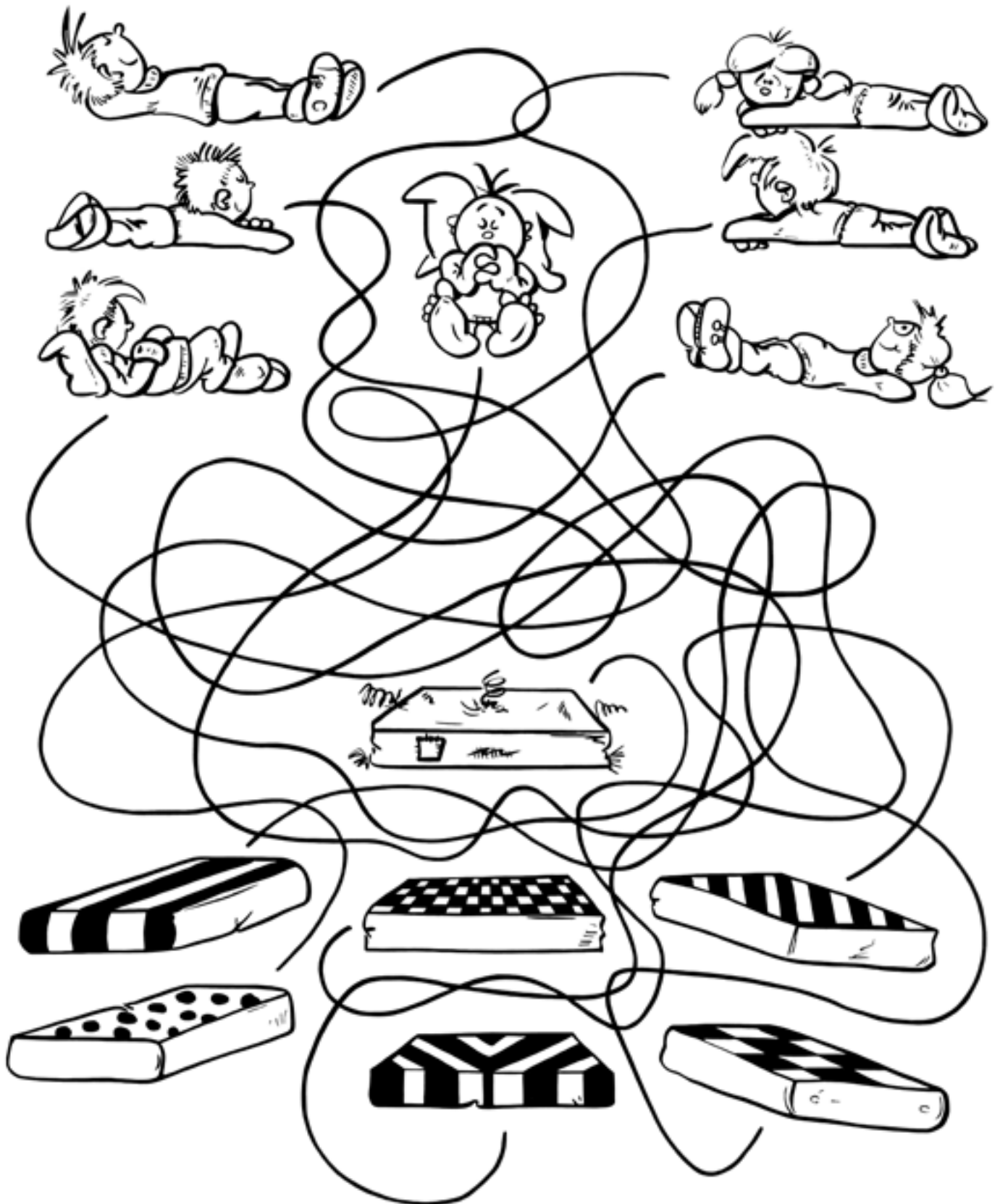

Was ist denn hier im Garten los?

Male alle Dinge mit „tr“ oder „dr“ an und bilde lustige Sätze dazu!

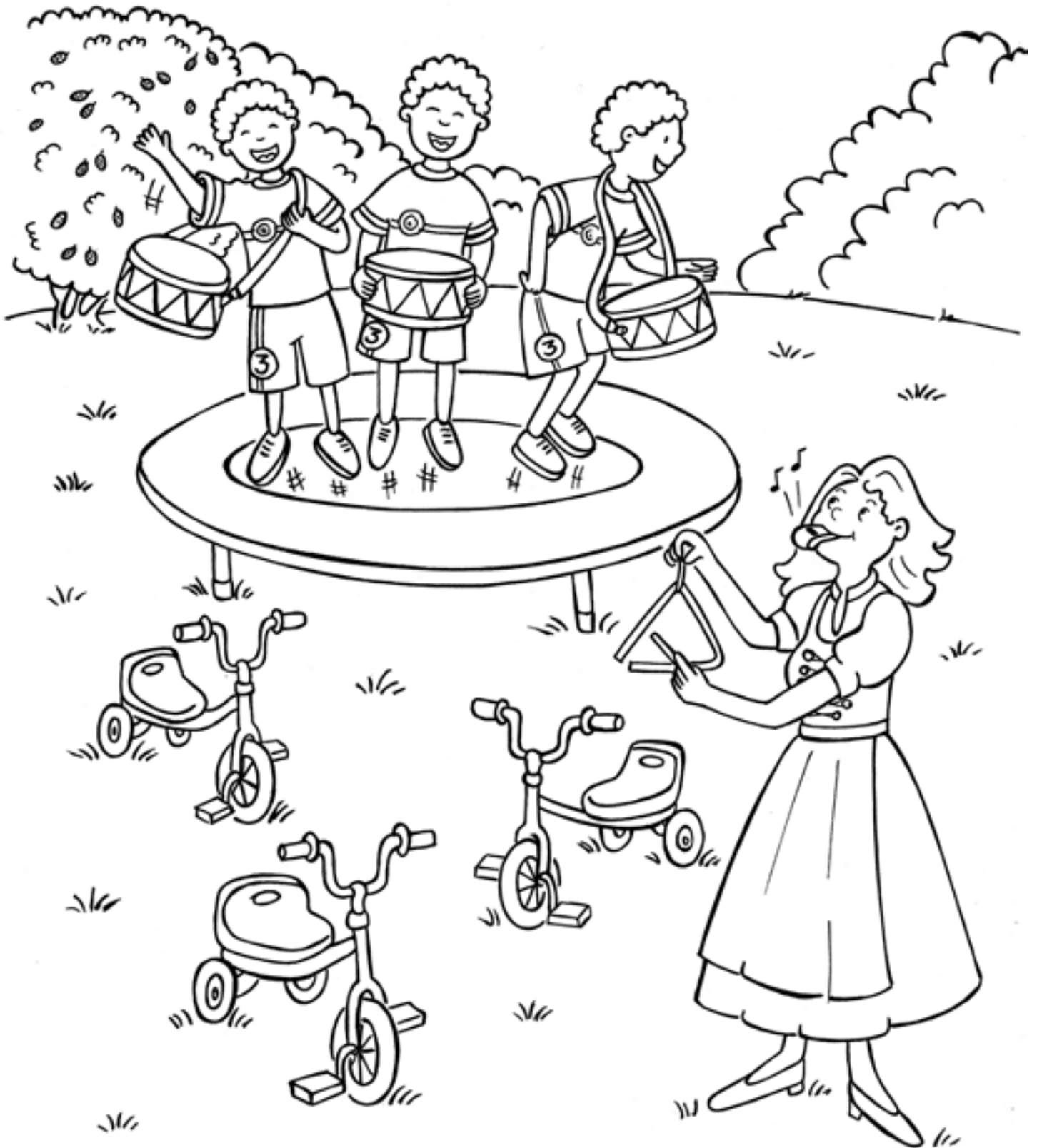

Schneide die Dinge aus und klebe sie zum Haus. Was gehört nach drinnen? Was gehört nach draußen in den Garten? Sprich: „Das Dreirad gehört nach draußen.“

→ Malstifte, Schere, Kleber.

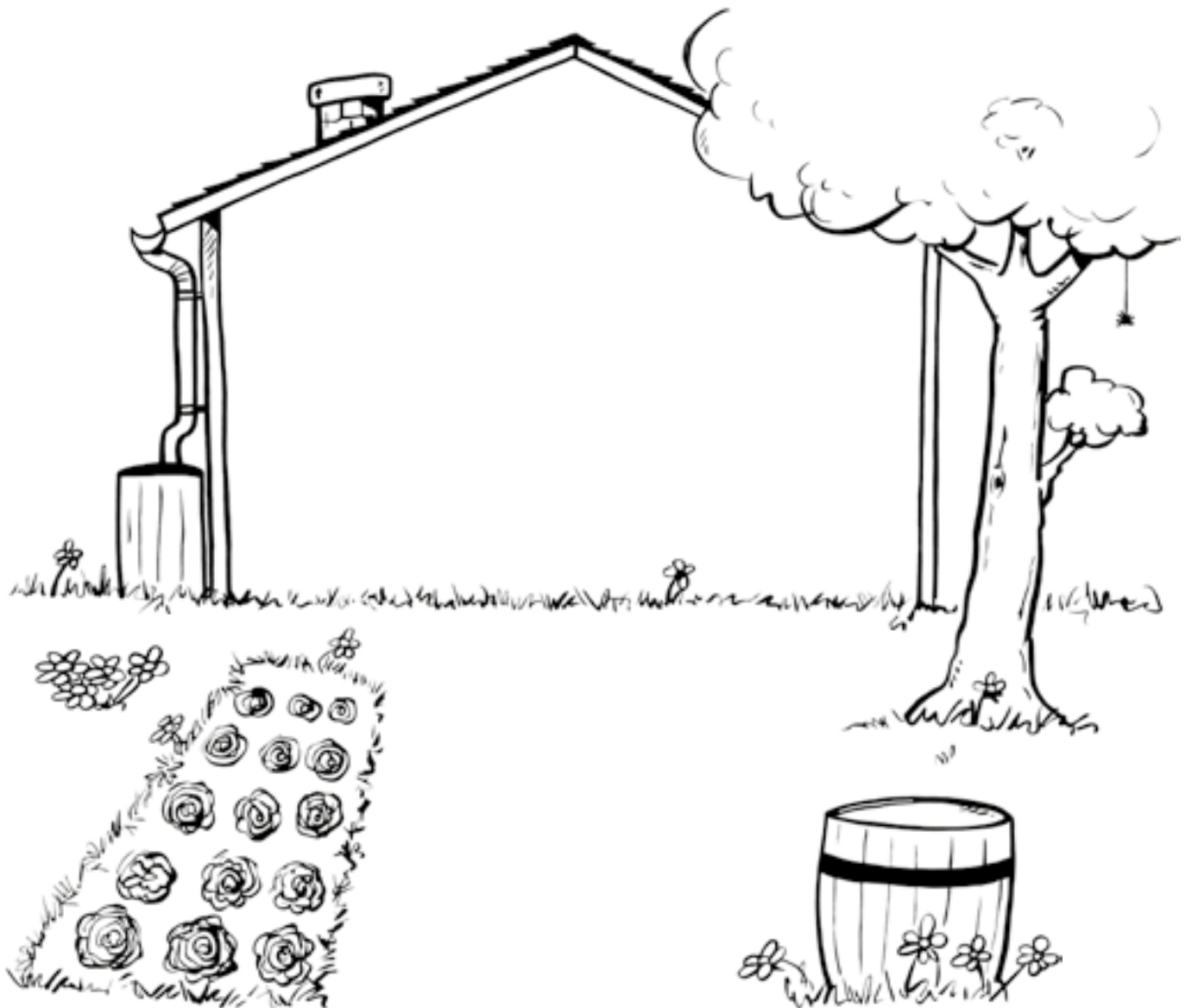

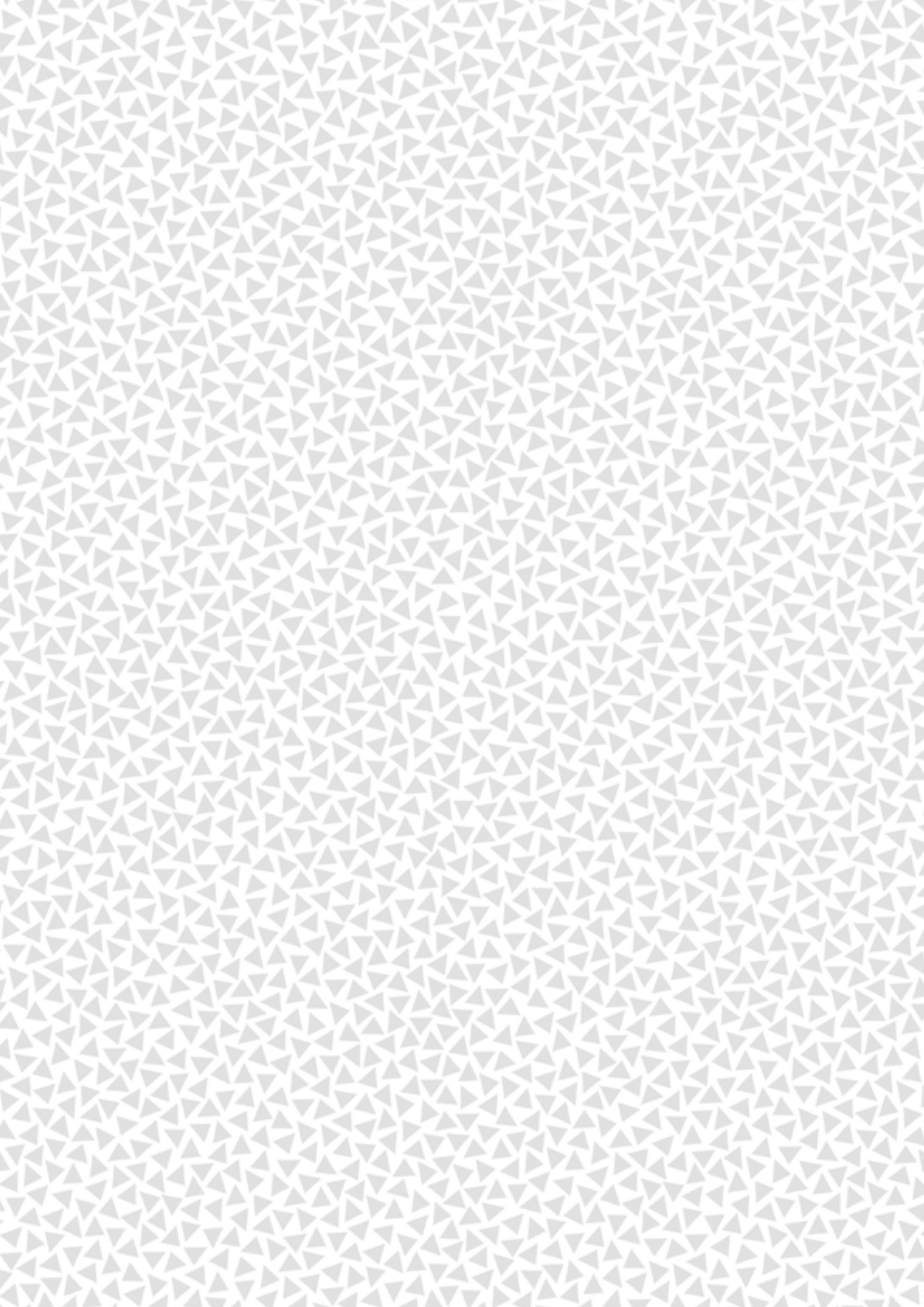

Da reimt sich ja alles! Hör dir den lustigen Spruch einige Male an und merke ihn dir. Dann kannst du ihn zu Hause deiner Familie aufsagen. Das Bild dazu malst du bunt an.

→ Malstifte.



Trara, hier sind **drei Drachen**,  
die haben viel zu lachen.  
Der eine ist erst **drei**,  
**drum** mag er gerne **Brei**.  
Den zweiten hört ihr schon,  
**trompetet** auf dem **Thron**.  
Der **dritte** freut sich auch,  
fährt **Dreirad** um 'nen **Strauch**.

Hör dir mal diese seltsame Geschichte an. Manche Wörter sind ja ganz falsch! Kannst du sie verbessern? Das Bild zur Geschichte kannst du bunt anmalen.

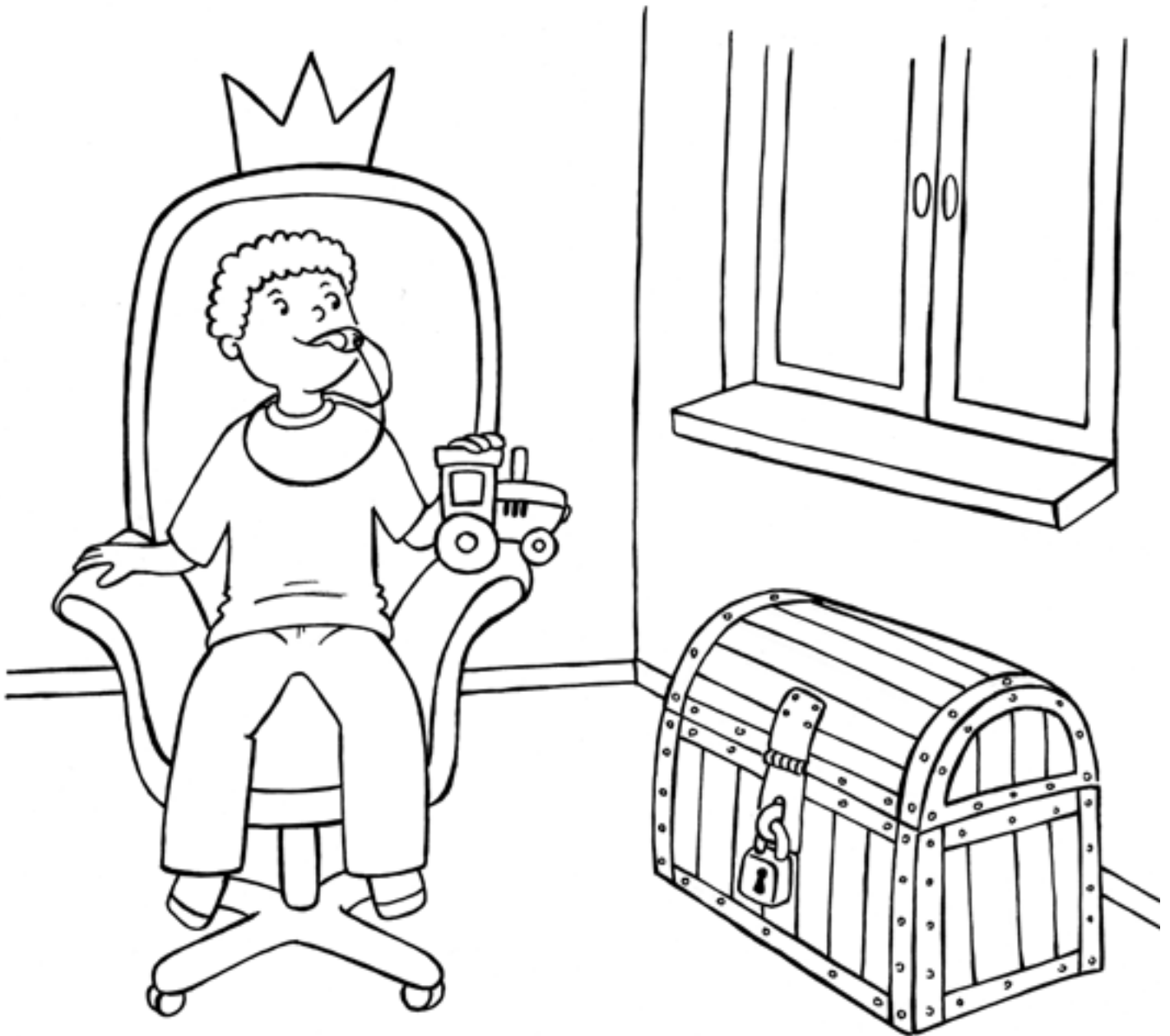

Andreas hat einen **Ron**, der sich auch noch **dehen** kann.  
Er **reut** sich heute sehr über seine neue **Schatzuhe**.  
**Ankreas** sitzt oft ohne Schuhe, nur mit **Rümpfen** auf  
seinem **Pron** und spielt dabei mit seinem **Raktor** und  
seiner **Illerpfeife**.

Schneide die Bilder aus und male sie schön bunt an. Dann legst du sie zu einer Geschichte. Kannst du die Geschichte jetzt in der richtigen Reihenfolge erzählen?

→ Malstifte, Schere.

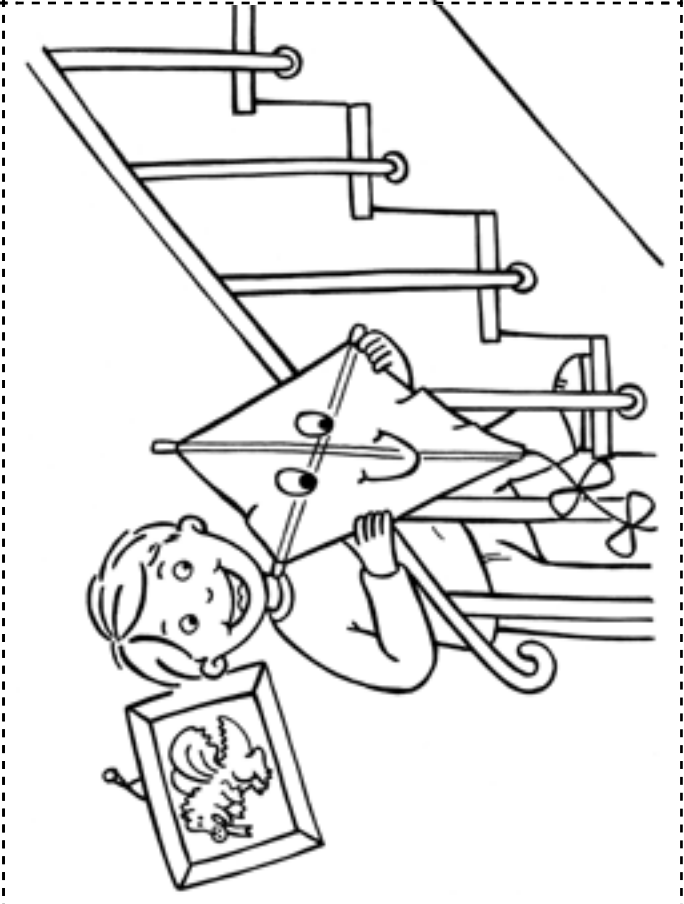
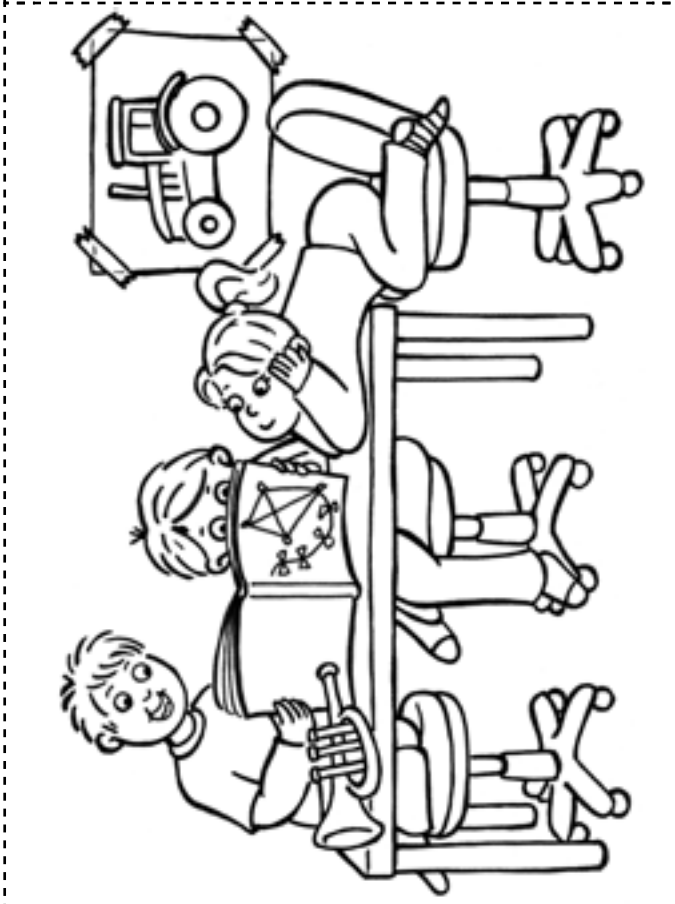
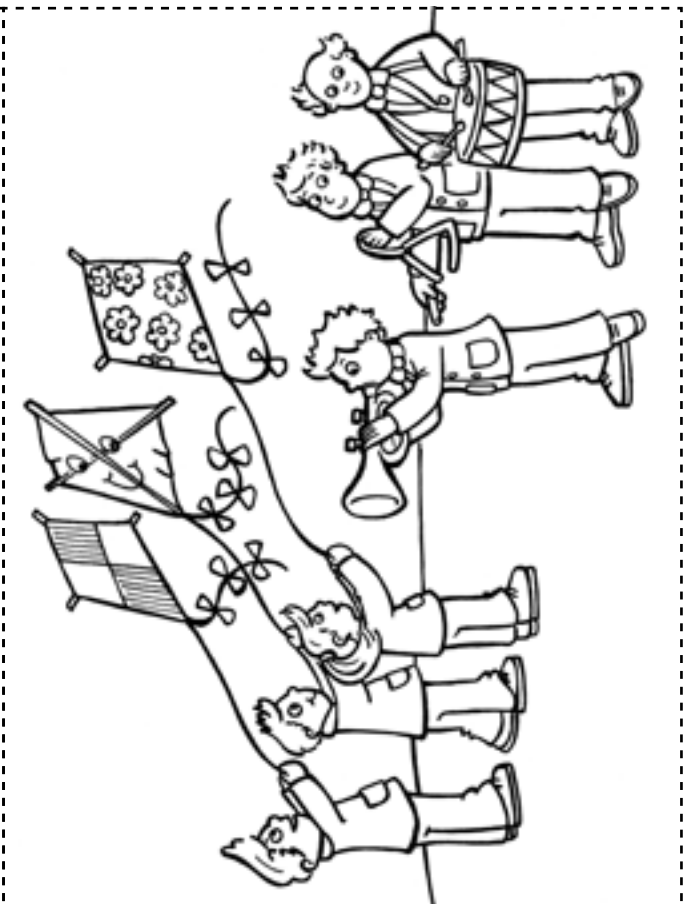
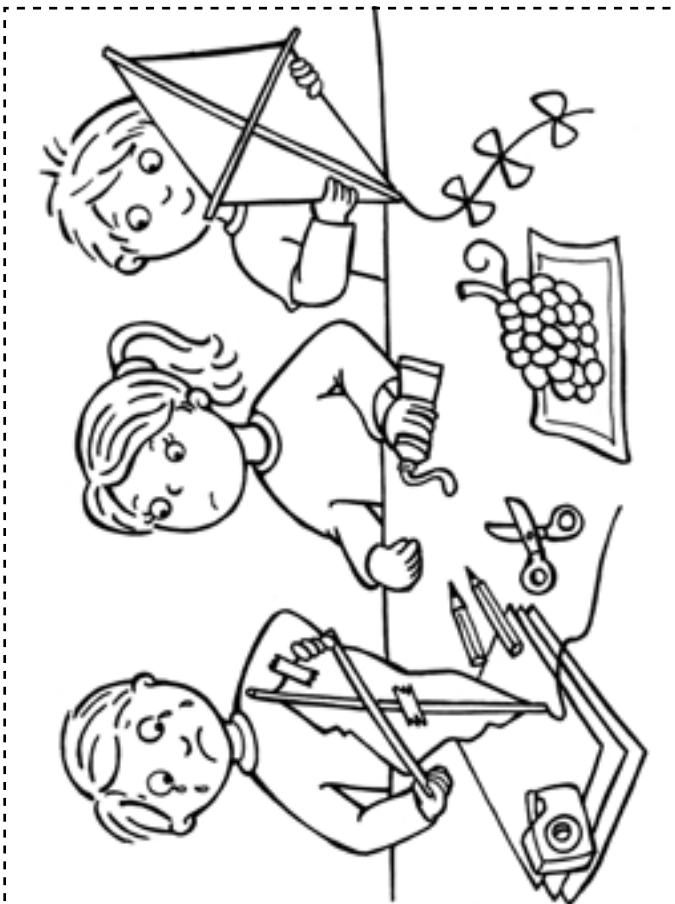

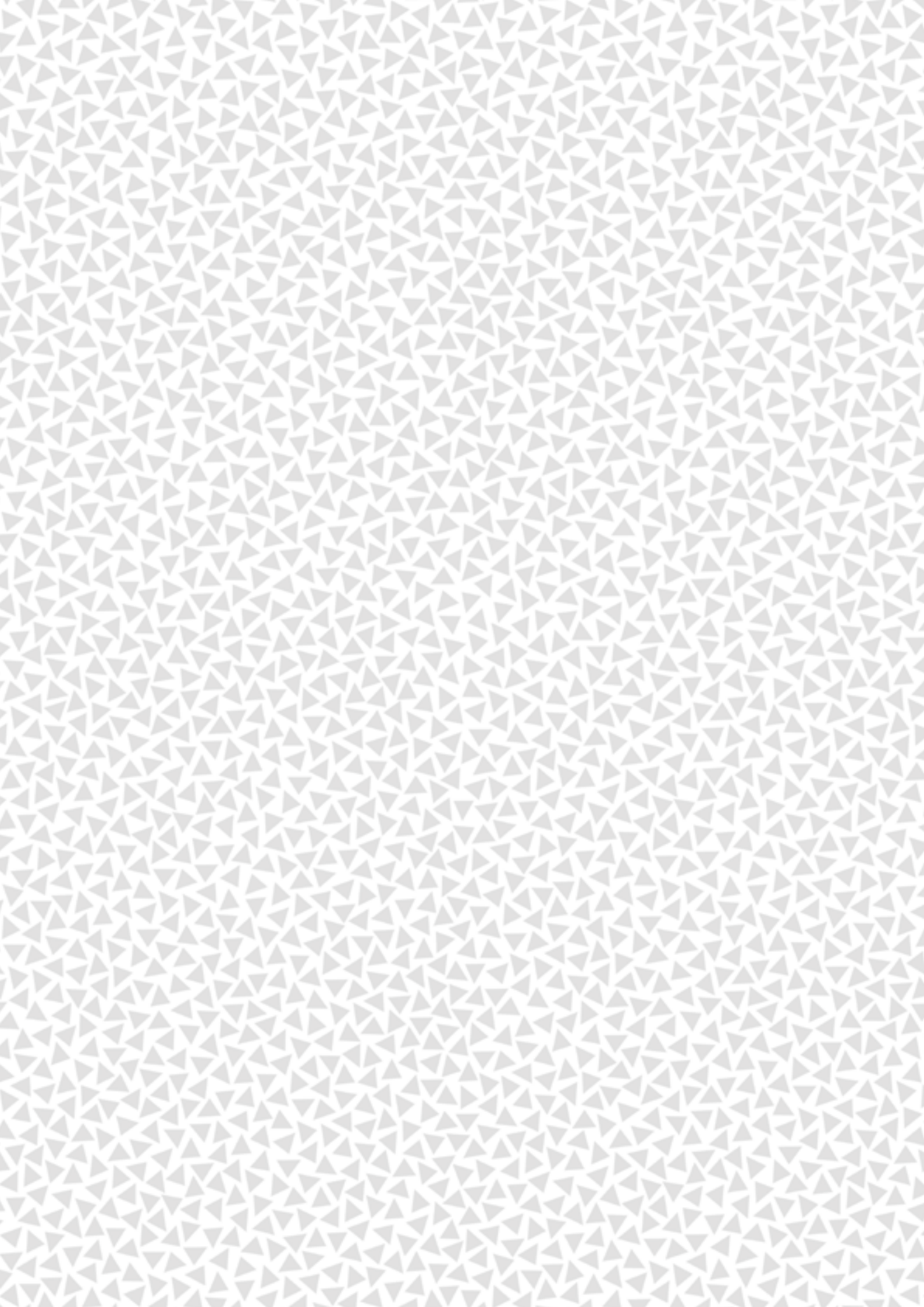

Du kennst doch sicher das Kasperlied, das mit „Tri-, Tra-, Trullala“ beginnt. Kannst du das singen? Vielleicht hast du auch Lust, dir mit anderen zusammen ein Kasperstück auszudenken. Wie wär's wenn ein Drache und eine Trillerpfeife mitspielen?

→ Malstifte.





# TROLLI-Heft

## Phonetik • Übungslaut TR/DR

Liebe TROLLI-Fans!

In diesem Heft hat TROLLI für euch wieder viele lustige Spiele und Ausmalbilder gesammelt!

In diesem Heft geht es um das „tr“ und „dr“. Das sind eigentlich immer zwei Geräusche hintereinander, nämlich ein „t“, wie wenn ein Lama spuckt – oder ein „d“, wie wenn Regentropfen auf den Tisch fallen – und danach ein „r“, das wie ein knurrender Hund klingt.

Wir wünschen euch ganz viel Spaß beim Ausschneiden, Würfeln und Geschichten-erzählen mit unserem TROLLI!

Wenn ihr Lust habt, schreibt TROLLI doch mal, wie euch die Hefte gefallen haben :-)

Euer TRIALOGO Team

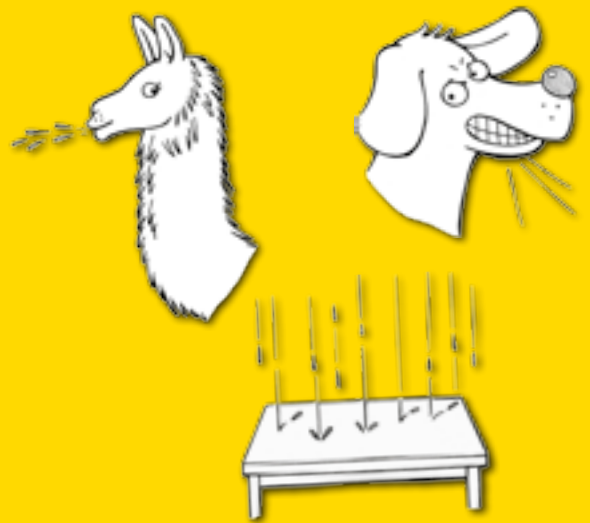

TRIALOGO Verlag  
Bücklein & Joekel GbR  
Postfach 102117  
D-78421 Konstanz

Artikel-Nummer: 83206  
Stand: 11/2011  
Version: 1.0  
ISBN-Nummer: 978-3-930938-63-6